

【マシニングセンター・NC 旋盤等で水溶性切削液をお使いの方に】

簡単な混入油除去機 チューブスキマー TS900

特徴

- ・ 浮上油分を除去します
- ・ 濃度管理を助けます
- ・ 液の腐敗を抑制します
- ・ 混入油の除去量は 1 時間に約 1 リットル
- ・ 設置時、ボルト固定などの工具・作業は不要です（万力付属）

おすすめ設置方法

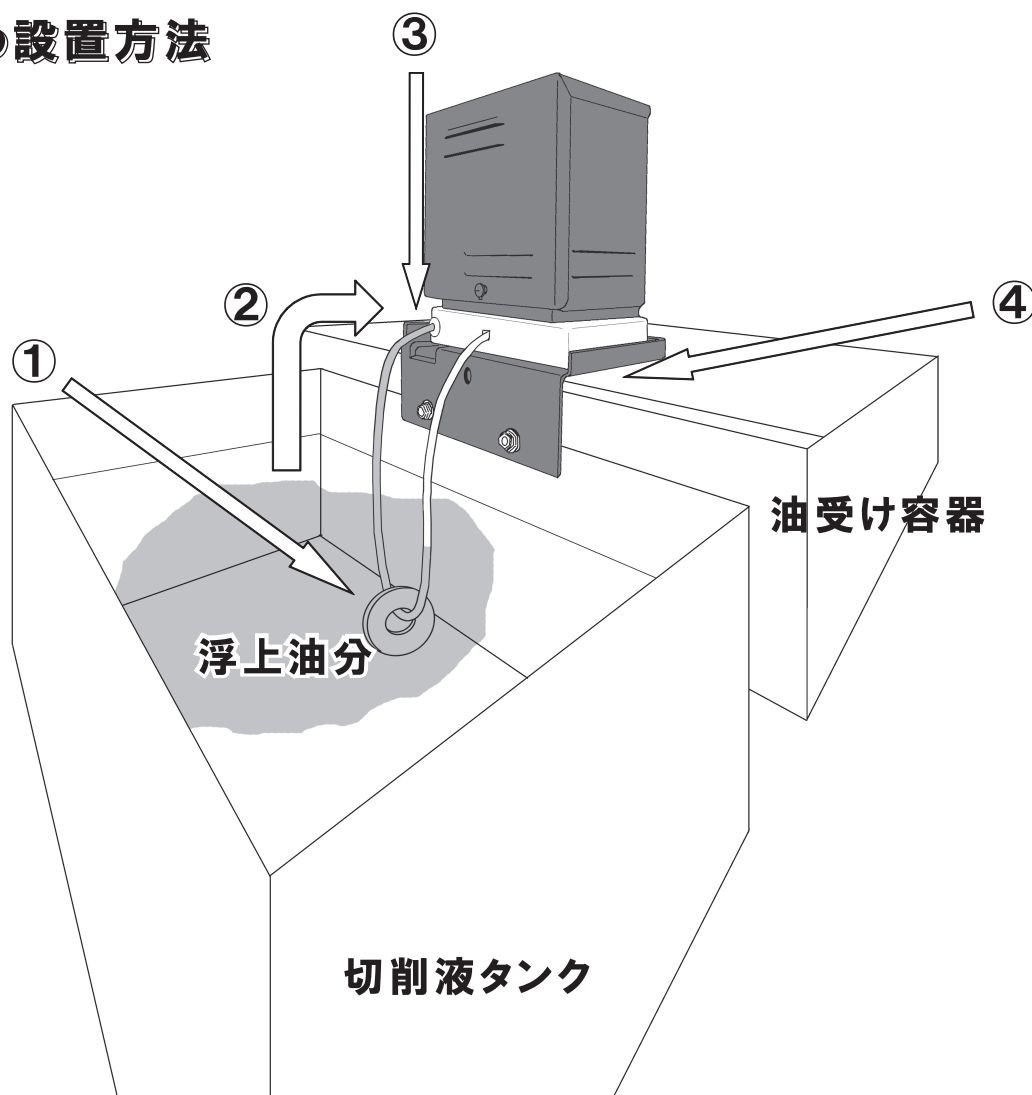

- ① 本体を設置し、チューブを切削液タンクに浸します。
- ② レインコートの素材を使用したチューブが水分を弾き、油分のみを吸着しながら回転します。
- ③ 引き上げられた油分は、ここで削ぎ落とされます。
- ④ ③で削ぎ落とされた油分は、④の排出口から排出されます。
(油受け容器は、不要なペール缶などをご利用下さい。)

※詳細は弊社営業担当までお問い合わせ下さい。



田中インポートグループ株式会社

〒542-0012 大阪府中央区谷町7丁目2-2-203
TEL: 06-6768-3173 FAX: 06-6762-3806